

Ecrous carré encastré M12

DÉTAIL A  
ECHELLE 1 : 10

Rep	Désignation	DN	ø	Observation
1	Piquage à bride	150	160	
2	Piquage à bride	80	90	Avec croix (Voir détails)
3	Support coffret			
4	Piquage à bride	50	63	
5	Piquage à bride	150	160	Avec coude ø160 vers le haut de cuve
6	Bride carré			250x250
7	Piquage taraudé		1"	Manchon long
7.1	Piquage taraudé		1"	Manchon long
8	Pontet			Pour plaque de firme Std CTP / PLM
9	Piquage à bride	50	63	
10	Pale antivortex			Qté 2. Démontable (fixer avec 3 vis M12 PPH)
11	Piquage à bride	150	160	Avec coude ø160 vers le bas de cuve
12	Piquage à bride	80	90	
13	Trappe			Avec charniere (CTP) et grenouillere (ATS)
14	Support agitateur			Suivant plan fournis par CTP (E3 014033)
15	Piquage taraudé			Qté 4

Echelle: 1.10

Matière: PEHD Noir

Nom: Colas

Date: 23/02/2023



Cuve 2m3

Vérifier par :  
Clément Thomas

Masse: 200 Kg  
Langue: fr



Tel: +33 (0)4 78 45 69 00

Quantité: 4

Révision: B  
Partie: 1/3

Inf. Z:\Etudes DessinPlans INDUSTRIEL\CTP EQUIPEMENT\2023-02-0034 (Cuve 2m3)\Composant

N° 2023-02-0034-00-01-X

B

1/3

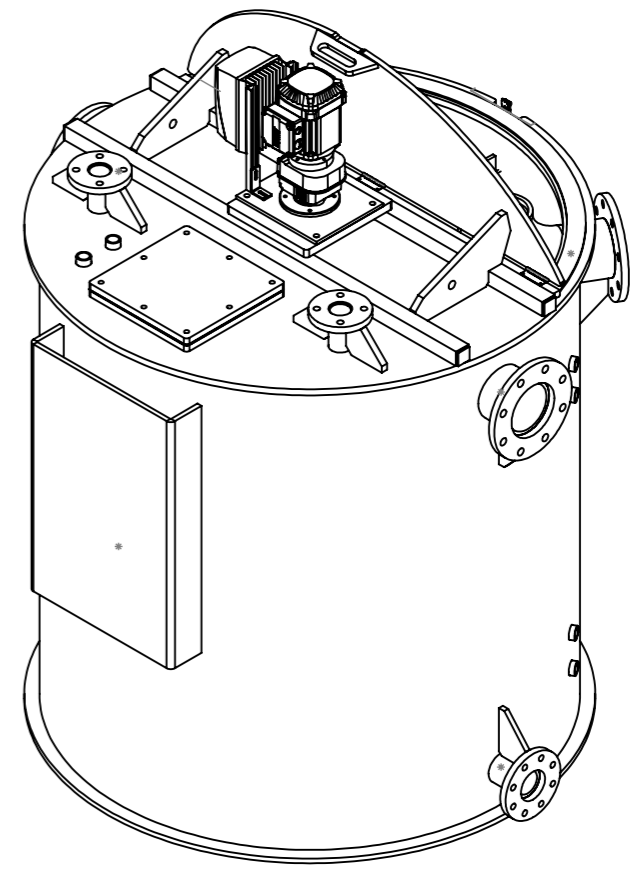
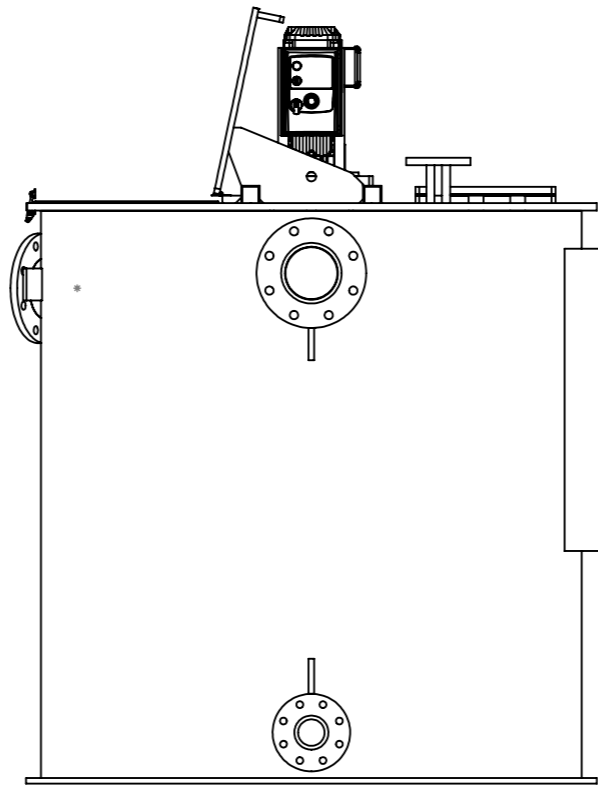
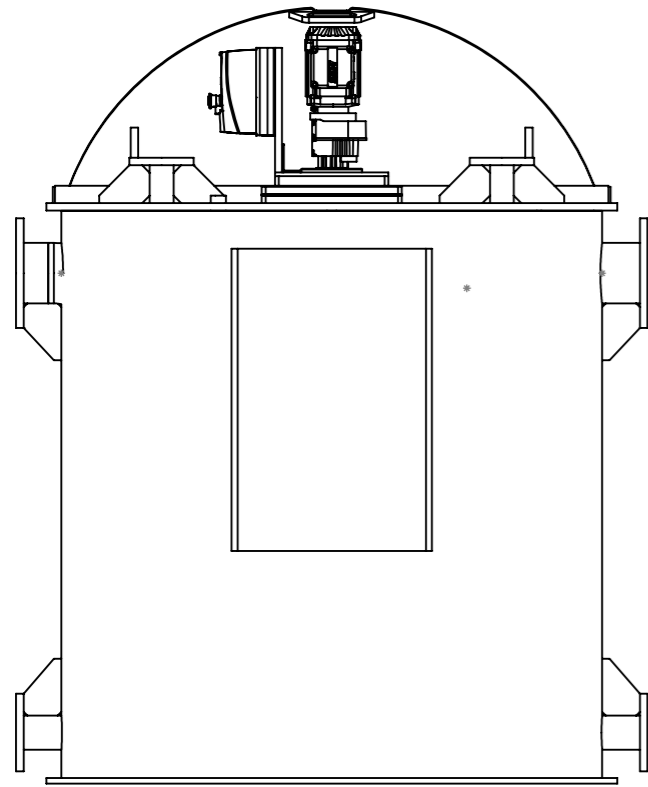

T° de service:	30°C
T° max:	30°C
Installation:	Intérieur
Norme tuyauterie:	PN10

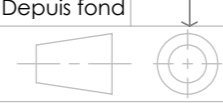
<b>Cuve 2m3</b>		<b>Matière:</b> PEHD Noir	<b>Quantité:</b> 1
Longueur de piquage à l'axe sous bride: 100 (sauf spécification contraire)		<b>Masse:</b> 203.67	<b>Épaisseur:</b> 0
Ce document est la propriété d'ATS SARL toute reproduction, modification, transmission ou publication sans autorisation écrite est interdite		<b>Echelle:</b> 1:2	<b>Volume utile:</b> 0 m3
Z:\Etudes Dessin\Plans INDUSTRIEL\CTP EQUIPEMENT\2023-02-0034 (Cuve 2m3)\Composant\ 		<b>Nom:</b> Colas	<b>Date:</b> 23/02/2023
<b>ATS inf.</b> Z.A. derrières les Clos 10110 Bourguignons Tel: 03.25.38.30.20 Fax:03.25.29.71.42		<b>N° Plan:</b> 2023-02-0034-01-02-A	